

SD2500

壓縮空氣流量計

SDR21DGXFRKG/US-100

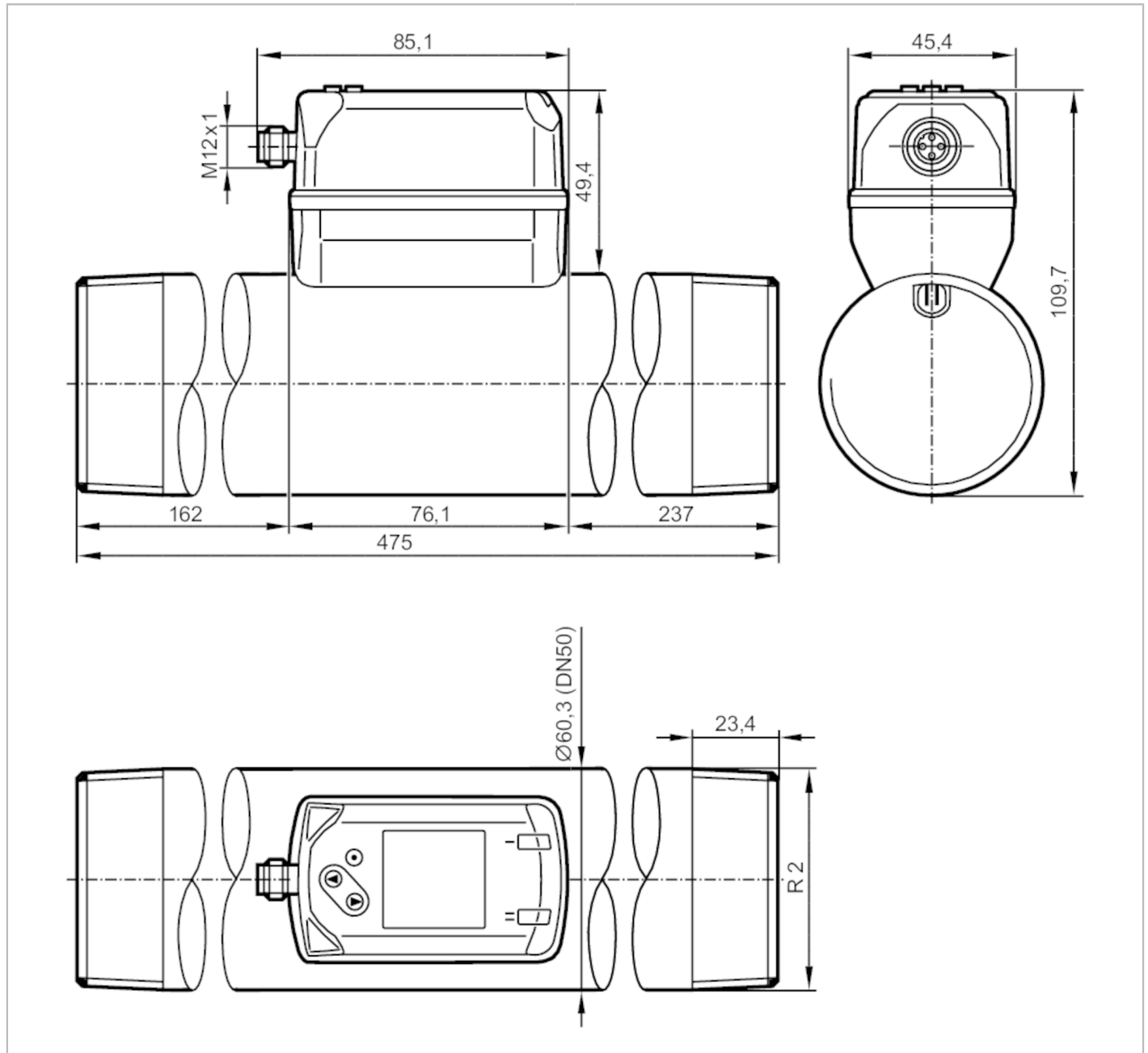

應用	
應用	應用於工業應用
介質	壓縮空氣
介質溫度 [°C]	-10...60
爆破壓力最小值 [bar]	64
抗壓強度 [bar]	16
電氣數據	
工作電壓 [V]	18...30 DC; (符合EN 50178 SELV/PELV標準)
電流損耗 [mA]	< 80
防護等級	III
反相保護	是
開機延遲時間 [s]	1

SD2500



壓縮空氣流量計

SDR21DGXFRKG/US-100

總的輸入/輸出			
輸入和輸出總數	數字輸出數量: 2; 類比輸出數量: 1		
輸入			
輸入	計數器復位		
輸出			
輸出信號	開關信號; 類比信號; 脈衝信號; IO-Link; (可配置)		
電氣設計	PNP/NPN		
數字輸出數量	2		
輸出功能	常開/常閉; (可設定參數)		
開關輸出DC電壓降最大值 [V]	2.5		
開關輸出DC的持續電流負載 [mA]	150; (每個輸出)		
類比輸出數量	1		
類比電流輸出 [mA]	4...20; (可調整量程)		
負載最大值 [Ω]	500		
脈衝輸出	流量計		
短路保護	是		
短路保護類型	脈衝		
過載保護	是		
測量/設定範圍			
測量範圍	40...11670 l/min	0.3...84 m/s	2.5...700 m³/h
顯示範圍	0...14000 l/min	0...100.8 m/s	0...840 m³/h
分辨率	10 l/min	0.1 m/s	0.5 m³/h
開關點, SP	100...11660 l/min	0.7...84 m/s	5.9...699.7 m³/h
復原點, rP	40...11600 l/min	0.3...83.6 m/s	2.5...696.3 m³/h
測量值起點, ASP	0...9330 l/min	0...67.2 m/s	0...560 m³/h
測量值終點, AEP	2330...11670 l/min	16.8...84 m/s	140...700 m³/h
較小流量cut-off, LFC	30...120 l/min	0.2...0.8 m/s	2...7 m³/h
步距	1 l/min	0.1 m/s	0.1 m³/h
監控壓力			
測量範圍 [bar]	-1...16		
顯示範圍 [bar]	-1...20		
分辨率 [bar]	0.05		
開關點, SP [bar]	-0.92...16		
復原點, rP [bar]	-1...15.92		
測量值起點 [bar]	-1...12.8		
測量值終點 [bar]	2.2...16		
設定步距 [bar]	0.01		
流量監控			
測量範圍	0...10000000 m³	0...353146667.2 scf	
顯示範圍	0...10000000 m³	0...353146667.2 scf	
開關點, SP	0.001...10000000 m³	0.05...353146667.2 scf	
脈衝值	0.001...10000000 m³	0.05...353146667.2 scf	
設定步距	0.0001 m³	0.005 scf	
脈衝長度 [s]	0.002...2		

SD2500



壓縮空氣流量計

SDR21DGXFRKG/US-100

溫度監控		
測量範圍	-10...60 °C	14...140 °F
顯示範圍	-24...74 °C	-11.2...165.2 °F
分辨率	0.2 °C	0.5 °F
開關點, SP	-9.7...60 °C	14.6...140 °F
復原點, rP	-10...59.7 °C	14...139.4 °F
測量值起點	-10...46 °C	14...114.8 °F
測量值終點	4...60 °C	39.2...140 °F
設定步距	0.1 °C	0.1 °F
精度/偏差		
溫度係數 [1/K]	± 0,07 % MW	
精確度 (在測量範圍)	± (2 % MW + 0,5 % MEW); (在介質溫度 23 °C)	
重複精度	0,8 % MW + 0,2 % MEW	
監控壓力		
重複精度 [終值的百分比]	± 0,2	
特徵曲線偏差 [終值的百分比]	< ± 0,5; (BFSL = Best Fit Straight Line)	
測量範圍值的最大溫度係數 [% MEW / 10 K]	± 0,15	
零點的最大溫度係數 [% MEW / 10 K]	± 0,25	
溫度監控		
精確度 [K]	± 0,5; (在流量測量範圍極限內的介質流量)	
反應時間		
反應時間 [s]	0.1; (dAP = 0)	
應用於開關輸出的阻尼dAP [s]	0...5	
監控壓力		
反應時間 [s]	0.05	
溫度監控		
響應時間T05 / T09 [s]	T09 = 0,5	
軟體/編程		
參數設定	遲滯/視窗; 常開/常閉; 電流輸出/脈衝輸出; 顯示螢幕可旋轉及關閉; 顯示單位; 累加器	
介面		
通信接口	IO-Link	
傳遞類型	COM2 (38,4 kBaud)	
IO-Link revision	1.1	
SDCI標準	IEC 61131-9 CDV	
IO-Link Device ID	870 d / 00 03 66 h	
外形	Digital Measuring Sensor (0x800A), Identification and Diagnosis (0x4000)	
SIO模式	是	
必需的mater port type	A	
類比製程數據	8	
二位輸出製程數據	2	
處理周期最小值 [ms]	7.2	

SD2500



壓縮空氣流量計

SDR21DGXFRKG/US-100

工作條件		
環境溫度	[°C]	0...60
存儲溫度	[°C]	-20...85
允許最大的相對空氣濕度	[%]	90
外殼防護等級		IP 65; IP 67

認證/測試		
EMC電磁兼容	DIN EN 60947-5-9	
抗震	DIN EN 68000-2-6	5 g (10...2000 Hz)
承壓設備指令	良好的工程實踐；可應用於第2組流體	

機械技術數據		
重量	[g]	2650.5
材質	PBT+PC-GF30; PPS-GF40; 不鏽鋼(1.4301/304); 不鏽鋼(1.4305/303); steel (1.5523) 鍍鋅的; 黃銅(2.0401); FKM	
材質(潮濕部件)	不鏽鋼(1.4301/304); 不鏽鋼(1.4305/303); FKM; 陶瓷 已玻璃鈍化; PPS-GF40; Al2O3 (陶瓷); Acrylat	
製程連接	螺紋連接 R 2 DN50	

顯示器/操作件		
顯示	彩色顯示	1,44 "
	分辨率像素	128 x 128
		2 x LED, 黃色

注釋		
注釋	MW = 測量值	
	MEW = Final value of the measuring range	
	根據德國工業標準DIN ISO 2533，測量、顯示和設定範圍針對標準容積流量 有關安裝和使用的說明，請您參見使用指南。	
包裝單位	1 件數	

電氣連接

連接器：1 x M12



SD2500



壓縮空氣流量計

SDR21DGXFRKG/US-100

連接

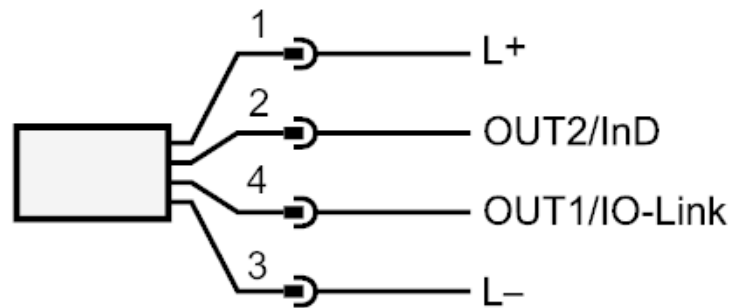

- OUT1/IO-Link:
- 開關輸出 流量
 - 開關輸出 溫度
 - 開關輸出 壓力
 - 脈衝輸出 數量計
 - 信號輸出 預設容量計
- OUT2/InD:
- 開關輸出 流量
 - 開關輸出 溫度
 - 開關輸出 壓力
 - 類比輸出 流量
 - 類比輸出 溫度
 - 類比輸出 壓力
 - 信號輸出 預設容量計
 - 脈衝輸出 數量計
 - 輸入 計數器復位